

Cabines LF-serie

Exterieur



De LF lijkt qua vormgeving veel op zijn grotere broers de CF en de XF en is daardoor onmiskenbaar een trots lid van de DAF-familie.

De cabine van de LF is ontworpen om alert te kunnen manoeuvreren in het drukke en vaak chaotische verkeer dat zo kenmerkend is voor distributietransport in steden.



Het exterieur is zo vormgegeven dat het een publieksvriendelijk karakter heeft. Het grote glasoppervlak zorgt voor een maximaal zicht op drukke wegen en bij laadperrons. Door één of twee brede opstaptreden kan eenvoudig in- of

uitgestapt worden tijdens de distributierit.

De cabineafmetingen zijn optimaal voor het rijden en werken in dichtbebouwde gebieden. Desondanks biedt de cabine een maximum aan ruimte en plaats voor distributie binnen een regio of land, of zelfs voor grensoverschrijdende ritten met een overnachting.

In de werkomgeving van de LF kan een cabine gemakkelijk alle mogelijke vormen van lichte schade door aanrijdingen oplopen. Daarom is veel aandacht besteed aan het beperken van de schadegevoeligheid. De lage chassisdelen worden beschermd door een sterke stalen bumper met rondom een vrije ruimte van drie centimeter. Veel van deze delen zijn gemaakt van hightech kunststoffen die bestand zijn tegen scheuren of breken. En de koplampen hebben nagenoeg onbreekbaar Lexan-glas.

Al met al vermindert het weloverwogen exterieurontwerp van de cabine van de LF ongeplande uitvaltijd en draagt het bij aan lage bedrijfskosten en een hoge betrouwbaarheid, waardoor de kans is op een hoge winstgevendheid groot is.



En voor de vele bedrijven die graag met trots hun naam op de cabine van de DAF LF zien staan, is er onder de voorruit veel ruimte beschikbaar voor belettering en bedrijfslogo's.

Cabines LF-serie

Afmetingen



LF45 Day Cab



LF55 Day Cab



LF55 18t Day Cab



LF45 Sleeper Cab

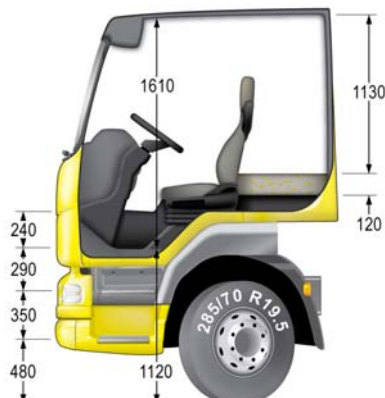

LF55 Sleeper Cab

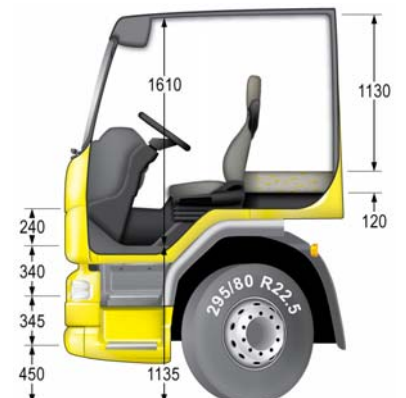

LF55 18t Sleeper Cab

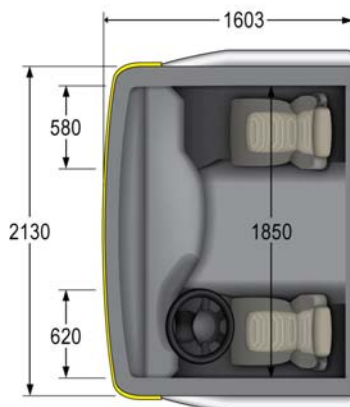

LF Day Cab

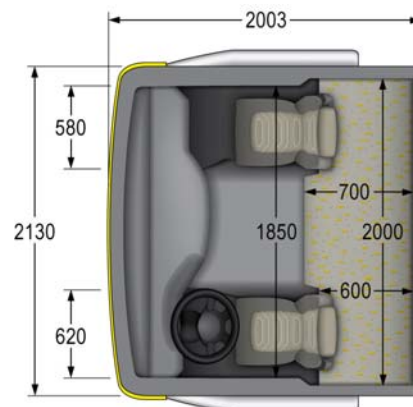

LF Sleeper Cab

Cabines LF-serie

Interieur



Het cabine-interieur van de DAF LF deelt met de cabines van de DAF CF en XF de doordachte keuze van materialen en kleuren, de harmonieuze vormgeving en de perfecte passing en afwerking.

Achter het verstelbare stuurwiel, waar chauffeurs van elk postuur een ontspannen houding kunnen vinden, heeft u meer het gevoel dat u in een luxe personenauto dan in een truck zit.



Door het ergonomisch vormgegeven, gebogen dashboard zijn alle bedieningselementen binnen handbereik. Geïntegreerde stuurwielchakelaars zijn standaard en het instrumentenpaneel is hetzelfde als dat in de prestigieuze cabine van de XF105, met hetzelfde

multifunctionele LCD-scherm.

De effectieve isolatie van de cabine en efficiënte verwarming en ventilatie houden de leefruimte comfortabel en rustig.

Door de lage motortunnel is niet alleen een goede doorgang in de cabine mogelijk, maar is er ook ruimte voor een tweezitsbank voor huurtoepassingen of wanneer een derde inzittende nodig is.



Er zijn twee open vakken met een net boven de voorruit en een derde vak in de middenconsole van het dashboard, terwijl kleinere

voorwerpen opgeborgen kunnen worden in de opbergvakjes in het portier.

De Day Cab heeft een afsluitbare opbergruimte op de motortunnel met twee bekerhouders en een open bakje van A4-formaat met rubberen randen in het deksel. Een verwijderbaar opbergnet is aan de achterwand van de cabine bevestigd. Gereedschap wordt achter de chauffeursstoel opgeborgen.

Als een tweezitsbank is aangebracht, is er opbergruimte beschikbaar onder het stoelkussen.



De Sleeper Cab heeft drie verwijderbare opbergbakken onder het bed met een totale inhoud van 85 liter.

Met het befaamde twee meter lange matras uit één stuk is de Sleeper Cab van de DAF LF de enige in het segment van het lichte distributieverkeer die echte slaapaccommodatie biedt.

Het concept van de LF is de beste oplossing voor zowel stadsdistributie als ritten met een overnachtingsstop.

Cabines LF-serie

Specificatie

Exterieur / Interieur / Optie	Day Cab	Sleeper Cab
Exterieur:		
Groen getint glas	•	•
Halogeenkoplampen met Lexan-lenzen	•	•
Anti-diefstalsysteem	•	•
Stalen bumper	•	•
Interieur:		
Elektrisch bediende ramen	•	•
Verstelbare stuurkolom	•	•
Chaufeursstoel	standaard luchtgeveerd	standaard luchtgeveerd
Bijrijderstoel	vast	vast
Veiligheidsgordels	•	•
Onderste bed	-	•
Accessoireconnector	•	•
Optioneel:		
Externe zonnekap	•	•
Vooruitkijkspiegel	•	•
Verwarmde voorruit	•	•
Combilampen in de bumper	•	•
Alarminstallatie	•	•
Chaufeursstoel, vast	•	•
Chaufeursstoel, luxe, luchtgeveerd	•	•
Tweezitsbank	•	•
Airbag	•	•
Geïntegreerde handsfree telefoonkit	•	•
Standverwarming	-	•
Airco	•	•
Dakluik	•	•
Opbergruimte op de motortunnel	•	-
Achterraut	•	-
Bumper + opstap in cabinekleur	•	•
		

Afhankelijk van de voertuigconfiguratie is een bepaalde optie eventueel niet mogelijk. De beschikbaarheid en specificatie kunnen per land verschillen. Neem voor verdere informatie contact op met de DAF-organisatie. Wijzigingen voorbehouden.

Cabines LF-serie

Algemene gegevens

Actieve veiligheid

De actieve veiligheidsfuncties in de DAF LF-cabine helpen ongelukken en letsel voorkomen doordat ze de condities voor de chauffeur optimaliseren en het gedrag van het voertuig in onverwachte situaties beter voorspelbaar maken.

De cabine van de LF is ontworpen voor een perfect zicht en een eenvoudige, ergonomische bediening van de rijfuncties, zodat de chauffeur zijn aandacht volledig op de weg en het overige verkeer kan richten. De goed geïsoleerde cabine reduceert het geluid en helpt vermoeidheid voorkomen. Een ontspannen chauffeur rijdt alert en betrouwbaarder in druk stadsverkeer en loopt minder kans om bij een aanrijding betrokken te raken.

Passieve veiligheid

De in de cabine van de DAF LF ingebouwde passieve veiligheidsvoorzieningen dragen bij aan de bescherming van de inzittenden in geval van een aanrijding. Ze omvatten een geïntegreerde stalen veiligheidskooi als onderdeel van de cabineconstructie, een gelaagde voorruit en zijruiten van gehard glas.



Zachte materialen en het ontbreken van scherpe randen beperken letsel in geval van een aanrijding. Tot de standaardveiligheidsvoorzieningen behoren ook de driepuntsveiligheids gordels en geïntegreerde hoofdsteunen. Een airbag is als optie leverbaar.

Aan de veiligheid van andere weggebruikers is aandacht besteed door de onderrijbeveiliging en het uitstekende zicht naar achteren via vier grote, trillingsvrije spiegels.

Aerodynamica

Windgeleidersets voor de DAF LF verbeteren de aerodynamische efficiency en zorgen daarom voor een lager brandstofverbruik. Ze dragen ook bij aan het algehele uiterlijk van de cabine, en bieden extra ruimte voor belettering of bedrijfslogo's. Het volledige assortiment windgeleideropties omvat:

- dakspoilers en verlengstukken – voor een tot 20 procent lagere weerstand
- fendersets en verlengstukken – zorgen ervoor dat de lucht vloeiend langs de carrosserie stroomt

De windgeleideropties zijn afzonderlijk leverbaar. Als originele DAF-opties zijn de windgeleiderdelen samen met het cabine-exterieur in een windtunnel ontwikkeld; niet alleen passen ze gegarandeerd, ze zorgen ook voor een grotere besparing op brandstof dan niet-originele delen.

Lakproces

De hoogwaardige, duurzame afwerking beschermt het exterieur van het voertuig gedurende de gehele levensduur en draagt ertoe bij dat het voertuig zijn waarde behoudt voor een hogere rentabiliteit.

Om een hoge weerstand tegen corrosie van de cabine te verkrijgen, is dubbelzijdig thermisch verzinkt staal gebruikt voor de binnenste en buitenste portierpanelen en voor verschillende steunen.

De metalen delen worden daarna ontvet en behandeld met zinkfosfaat voordat een kataforetische primer wordt aangebracht, gevolgd door een vulcoating. De voertuigbodem wordt behandeld met een coating op pvc-basis en daarna wordt de hele cabine met een tweecomponentendeklaag van polyurethaan afgelakt.

Een grijze structuurverf wordt gebruikt voor de spatschermen, cabinetreden, koplamprand en bumper.